

# INSTALLATION GUIDE GUIDE D'INSTALLATION

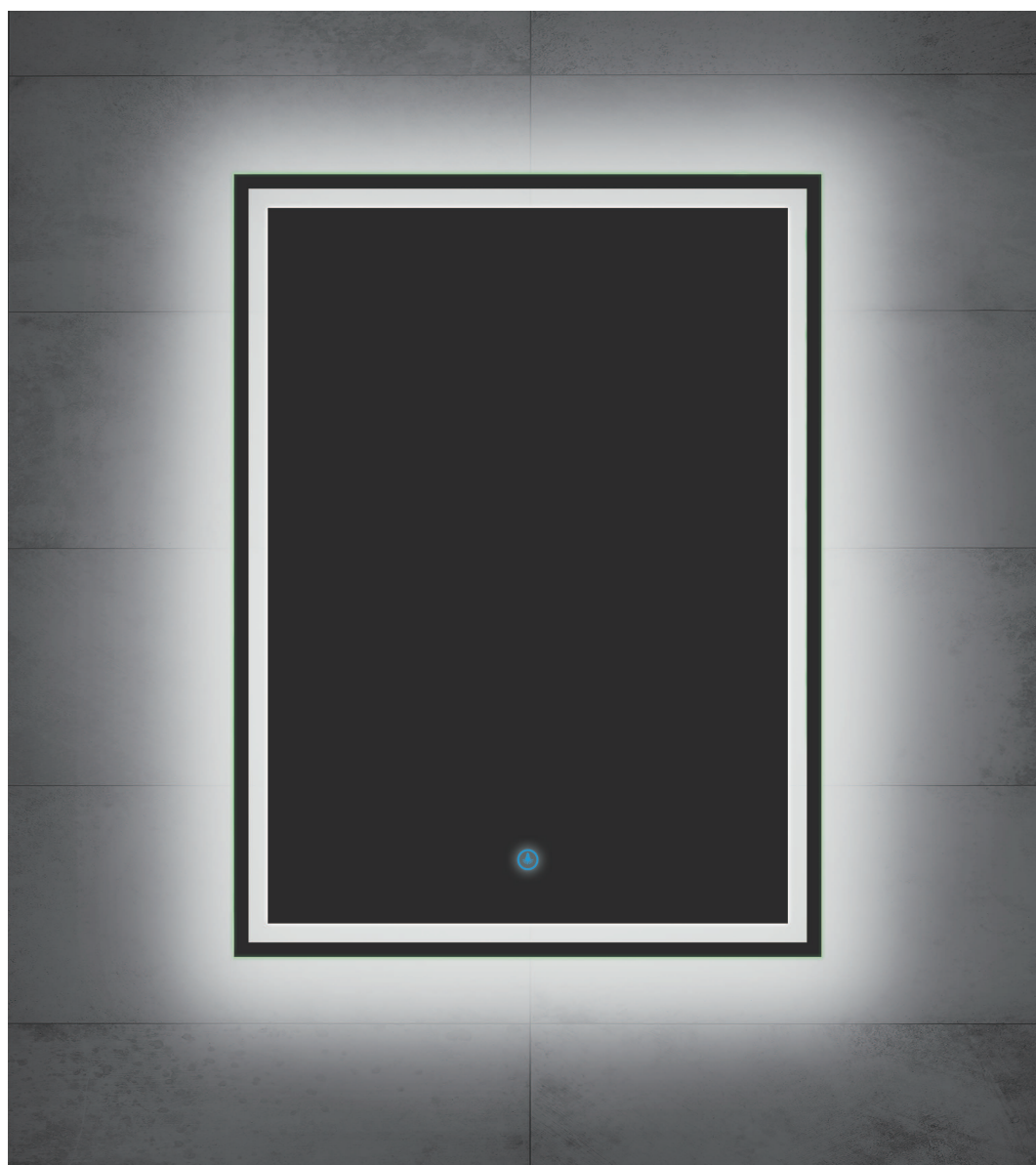

BATHROOM VANITY MIRROR MIROIR DE  
VANITÉ DE SALLE DE BAIN



## Tools Required



Pencil  
Crayon

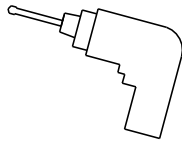

electric drill  
perceuse  
électrique

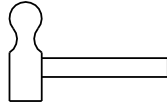

hammer  
marteau



measuring tape  
mètre ruban



Level  
Niveau

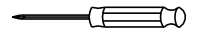

Screw Driver  
Tournevis

## Outils Requis

## Supplied Parts



**A** Mirror  
Mirroir

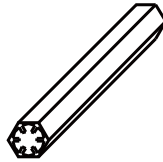

**B** Anchor  
Ancre



**C** Screws  
Vis

## Pièces fournies

## DIMENSIONS/ DIMENSIONS

Model/ modèle	Width/ Largeur	Height/ Hauteur	Depth/ Profondeur
MLT-731/ 3220-731	24"	32"	1-3/5"
MLT-732 / 3220-732	30"	42"	1-3/5"

1- Measure the distance between A and B. Mark points on the wall at the desired mirror height while taking into account the distance between the top of the mirror and the hanging brackets. Make sure that the marked points are level.

Mesurez la distance entre A et B. Marquez les points sur le mur à la hauteur souhaitée en tenant compte de la distance entre le haut du miroir et les supports de suspension. Assurez-vous que les points marqués sont de niveau.

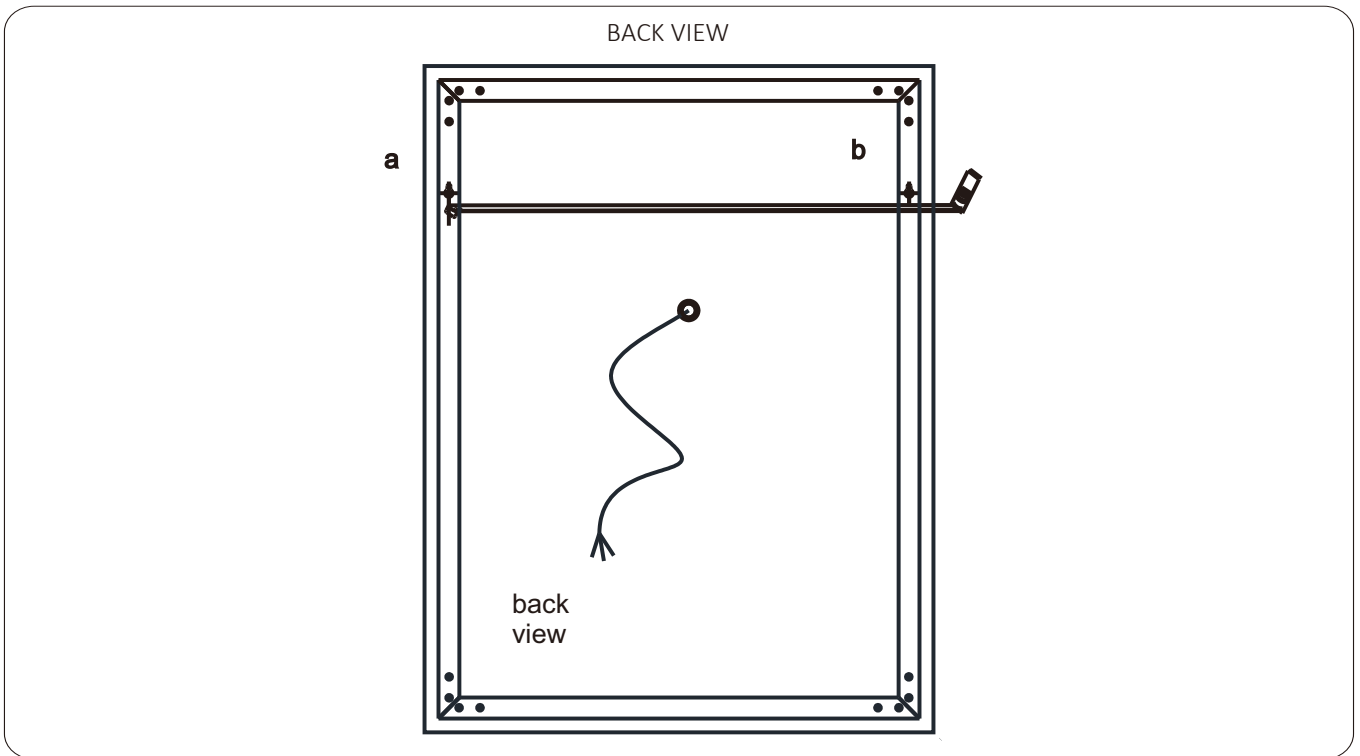

2- Drill the holes using a drill bit sized 1/4 in.(6mm) and hammer the anchors in.

Percer les trous à l'aide d'un foret de la taille de 1/4 in.(6mm) et marteler les ancrages.

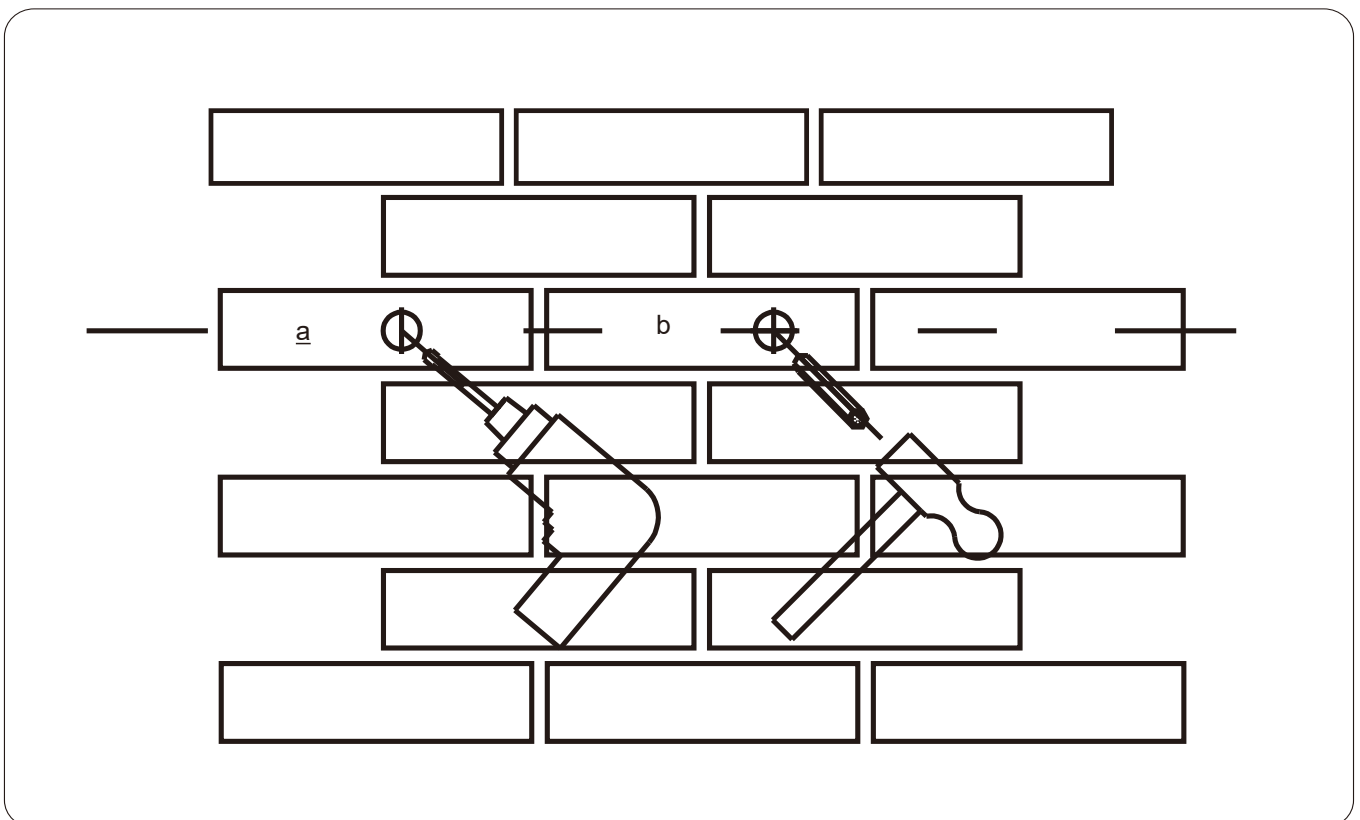

3- **This step needs to be done by an electrician.** Make sure the power source is turned off. You must connect all 3 wires from the mirror to the wiring coming out of the wall.

**Cette étape doit être effectuée par un électricien.** Assurez-vous que la source d'alimentation est éteinte. Vous devez connecter les 3 fils du miroir au câblage sortant du mur.

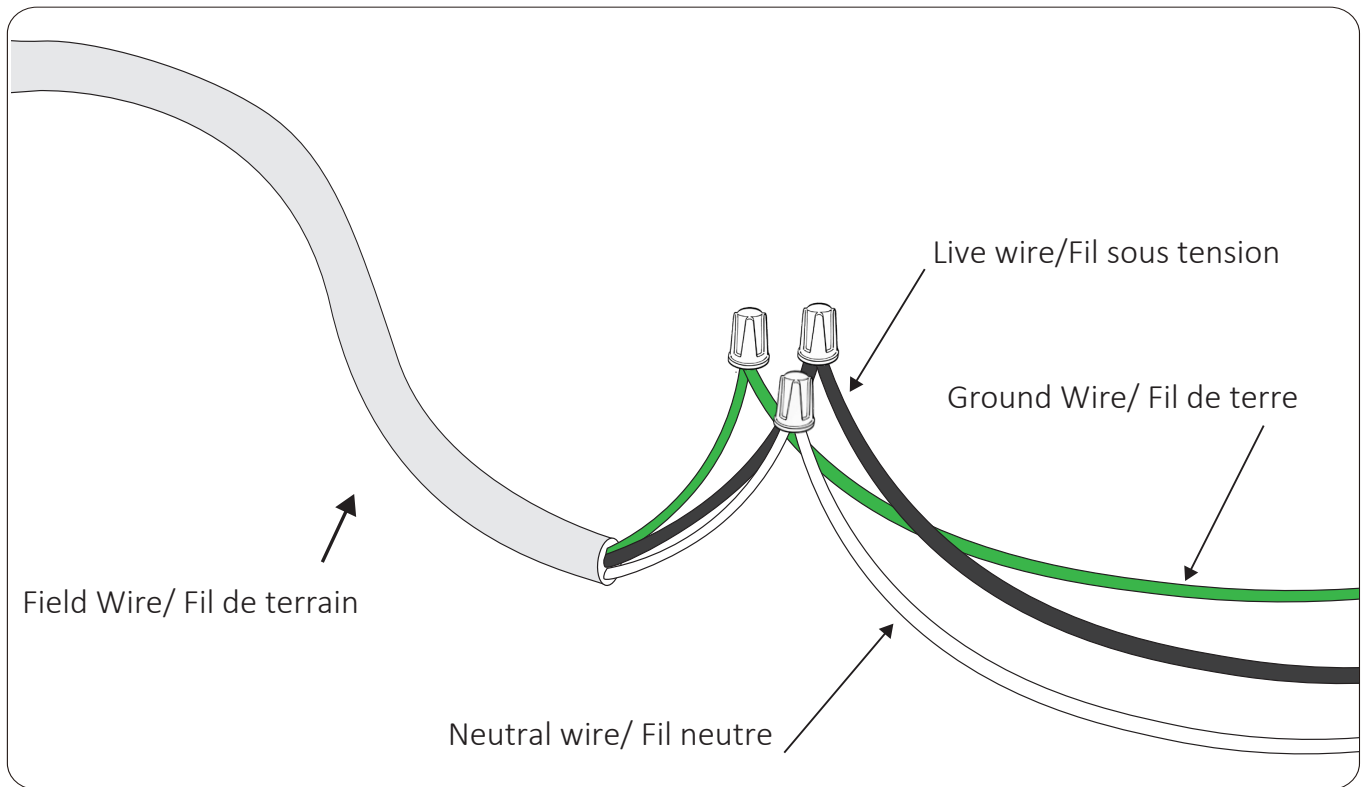

4- Once these 3 wires are connected to the household wires, proceed to step

5. Une fois ces 3 fils connectés aux fils domestiques. passez à l'étape 5

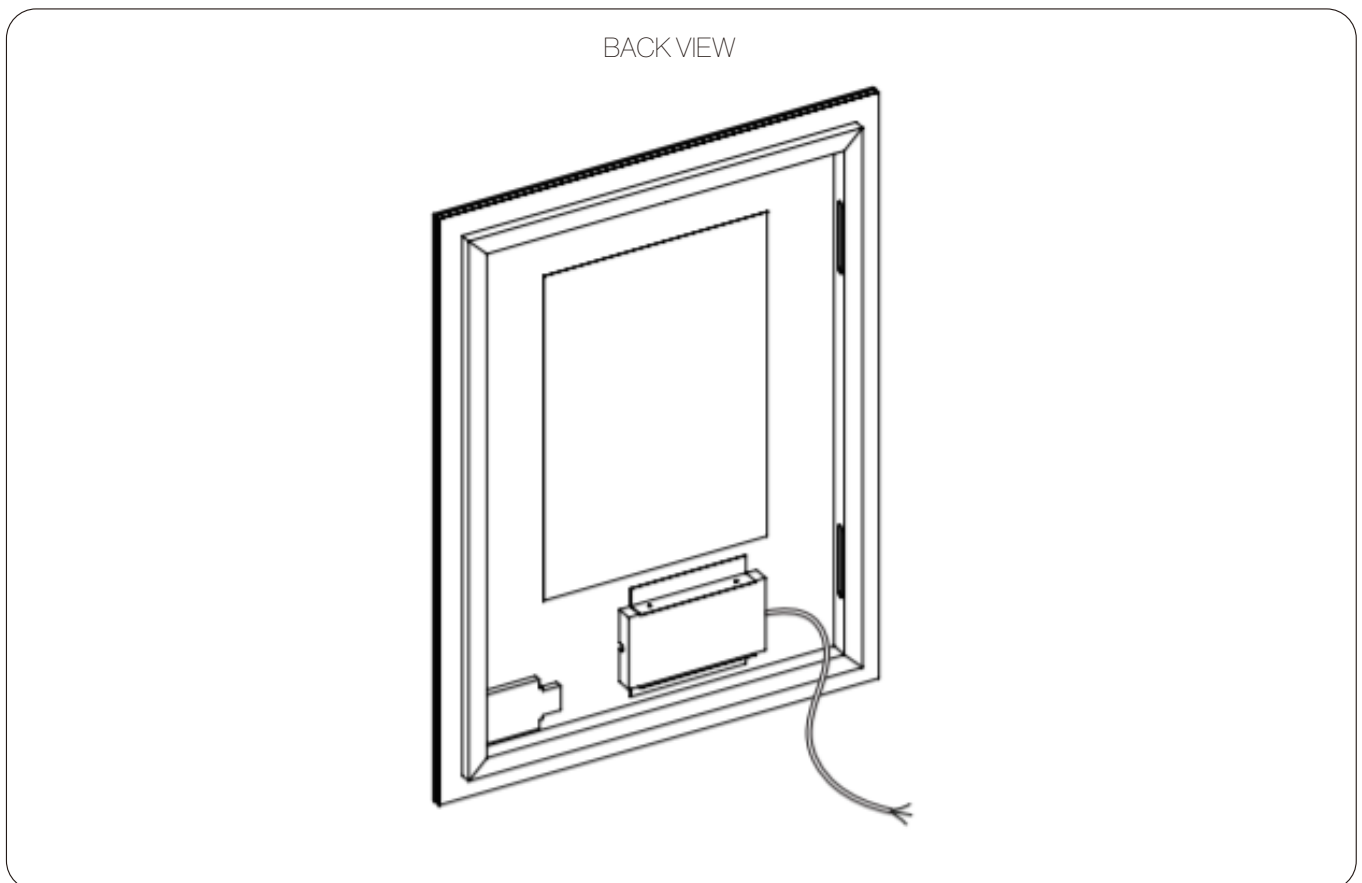

5- Insert the screws into the anchor.

Insérez les vis dans l'ancrage.

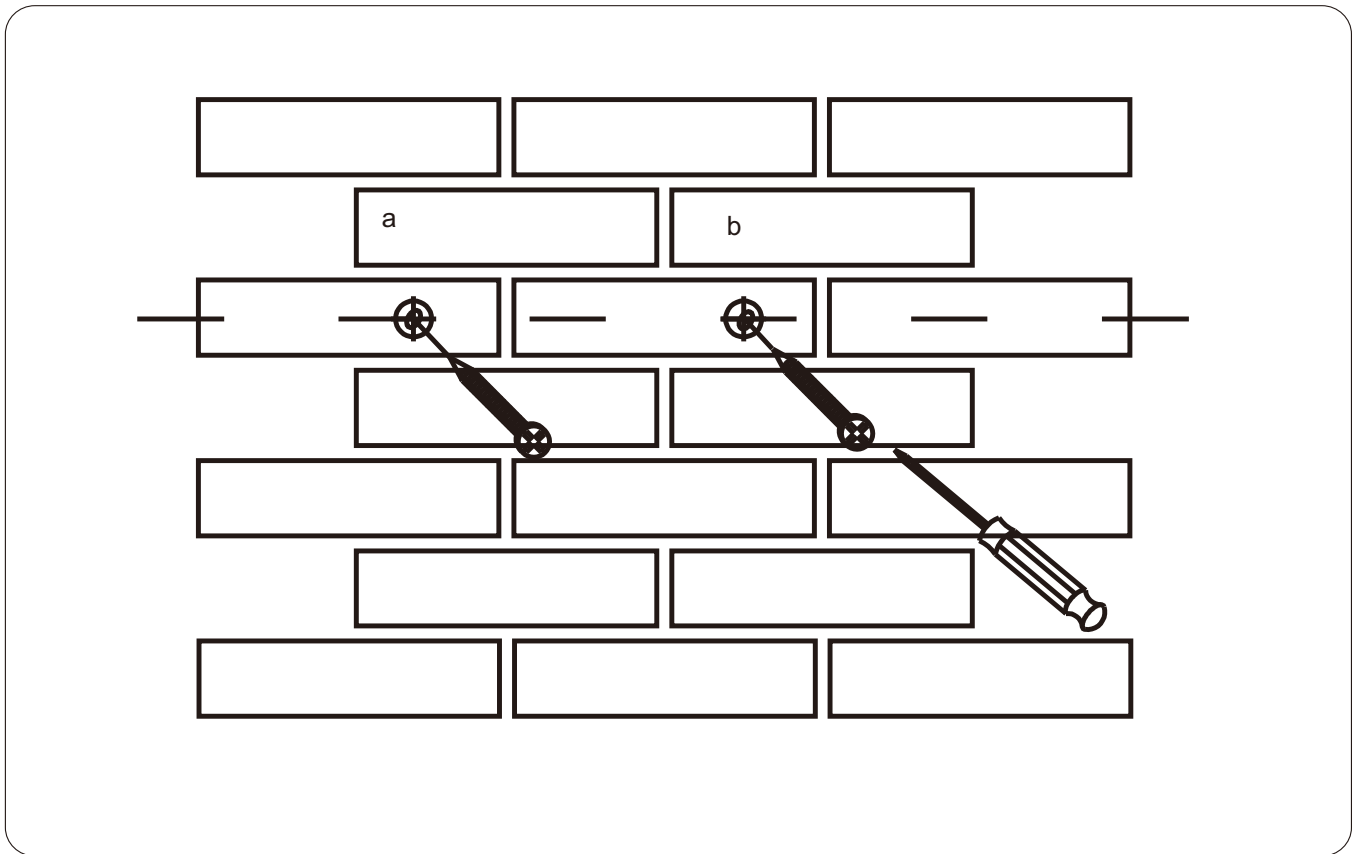

6- Hang the mirror.

Accrochez le miroir.

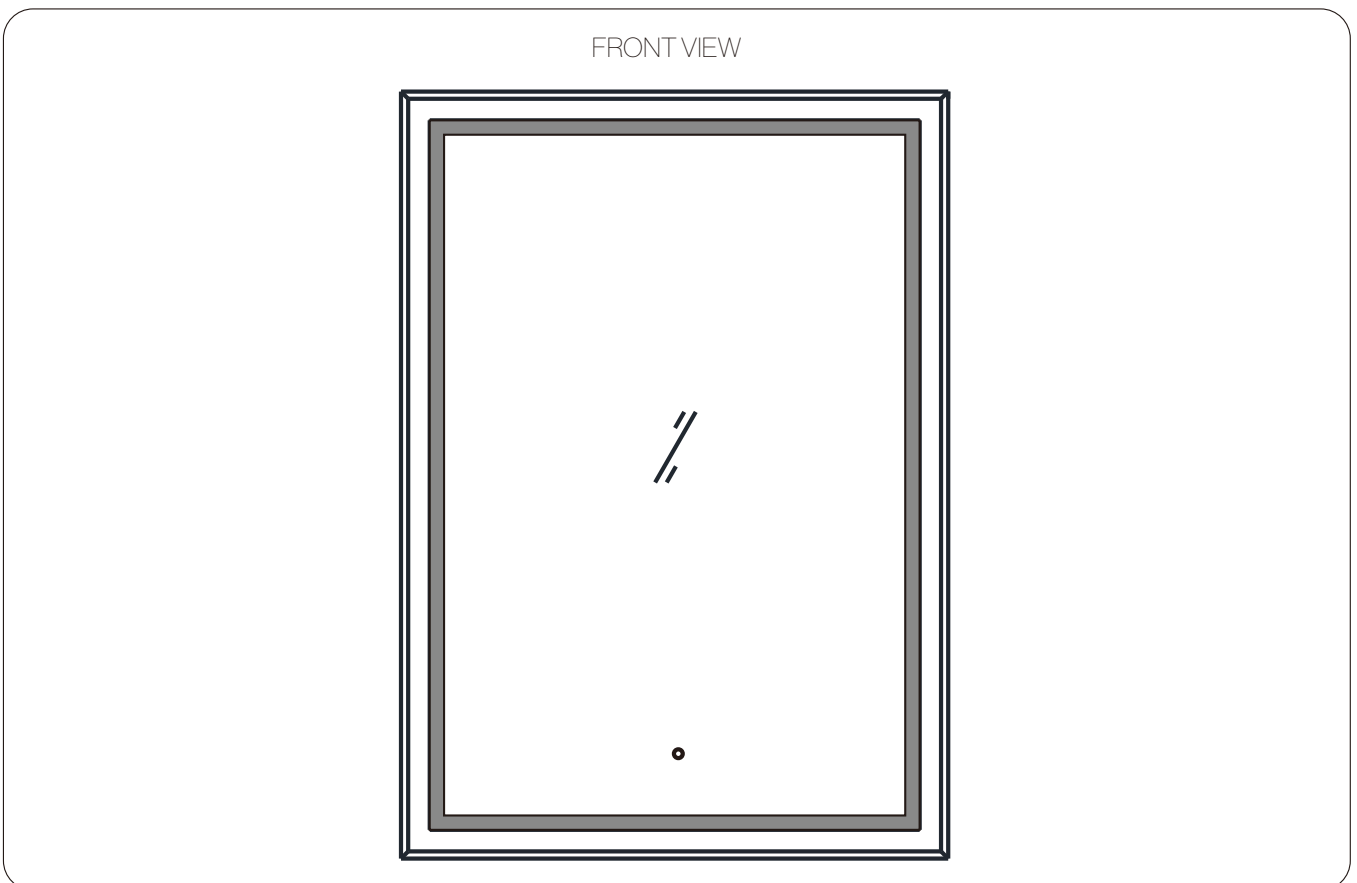

## MAINTENANCE

### Daily care

Wipe with a clean rag of paper towel.  
Dont allow edges of the mirror to remain wet.

### Caution

Powdered detergents and abrasive liquid cleaners may damage surfaces.

Do not allow the surface to come into contact with corrosive products such as acetone, nail polish remover, dry cleaning solution, lacquer, paint thinner, gasoline, or etc.

Any cleaning product should be tested on an inconspicuous surface before using to clean.

Read the data sheet of the cleaning product to ensure it will not damage the surfaces.

### Scratched surface & repairs

Call A&E's customer service.

## ENTRETIEN

### Entretien quotidien

Essuyez avec un chiffon propre ou une serviette en papier. Ne laissez pas les bords du miroir rester humides.

### Attention

Les détergents en poudre ou liquides abrasifs peuvent endommager les surfaces.

Ne jamais mettre en contact la surface avec des produits corrosifs contenant de l'acétone (nettoyant de vernis à ongles), des solvants, des décapants, de l'essence, etc.

Tout produit de nettoyage doit être testé sur une petite surface non-apparente, avant de procéder à un nettoyage complet.

Lire la fiche signalétique du produit de nettoyage et vous assurer qu'il convient aux surfaces à nettoyer.

### Surface abîmées et réparations

Contactez le service à la clientèle A&E.



**7300 Sherbrooke St. West  
Montreal , Québec Canada  
H4B 1R7**

Please contact us by email Veuillez nous contacter par email [service@aebath.com](mailto:service@aebath.com)

Tel: (514) 482-5403

1-888-AEBATH5

(1-888-232-2845

(Toll Free/Sans frais)

[www.aebath.com](http://www.aebath.com)